Kisha e Shën Mërisë së Ballshit (Glavinicës). Probleme të identifikimit dhe datimit të saj. Në kujtim të S. Anamalit / *St Mary's church of Ballsh (Glavinica). Identification and Dating Problems. In Memory of Skënder Anamali.*

Skënder Muçaj

Citer ce document / Cite this document :

Muçaj Skënder. Kisha e Shën Mërisë së Ballshit (Glavinicës). Probleme të identifikimit dhe datimit të saj. Në kujtim të S. Anamalit / *St Mary's church of Ballsh (Glavinica). Identification and Dating Problems. In Memory of Skënder Anamali.* . In: Iliria, vol. 30, 2001. pp. 259-281;

doi : <https://doi.org/10.3406/iliri.2001.1731>

https://www.persee.fr/doc/iliri_1727-2548_2001_num_30_1_1731

Fichier pdf généré le 19/03/2019

Skënder MUÇAJ

KISHA E SHËN MËRISË SË BALLSHIT (GLAVINICËS) PROBLEME TË IDENTIFIKIMIT DHE DATIMIT TË SAJ

Në kujtim të S. Anamalit

Rrënojat e bazilikës së Ballshit, të gërmuara nga S. Anamali, së bashku me rrënojat e tjera rreth saj¹ njihen në popull si ish Manastiri i Shën Mërisë. (fig. 1)

Problemi i identifikimit të Ballshit dhe i Manastirit të Shën Mërisë me qendrën mesjetare të Glavinicës ka qenë dhe vazhdon të mbetet objekt studimi për shumë historianë dhe arkeologë.²

¹Gërmimet e kryera në rrënojat e Ballshit gjatë katër fushatave, duke filluar nga viti 1975 deri në vitin 1983, bënë të mundur të zbulohet e plotë bazilika dhe disa mjedise të shtuara më vonë asaj, një termë mesjetare, disa varre po të periudhës mesjetare. Një zbulim me interes është ai i murit rrethues, në jugperëndim të bazilikës, ku nga gërmimet ka dalë vetëm një trakt me gjatësi 16m dhe trashësi 1.70m-1.80m, me drejtim lindje-perëndim. Muri rrethues, sipas autorit të gërmimit, i takon kështjellës mesjetare të Glavinicës (S. ANAMALI, *Rezultatet e gërmimeve arkeologjike të vitit 1975 në Ballsh*, "Iliria", 1976, VI, f. 359- 361; S. ANAMALI, *Bazilika e Ballshit*, "Iliria", 1977-1978, VII-VIII, f. 301-306; S. ANAMALI, *Gërmimet arkeologjike të vitit 1983, Ballsh*, "Iliria", 1983, 2, f. 257-258). Pas rrugës nacionale, në lindje, ndiqesh, në sipërfaqe të tokës, traseja e murit dhe disa kulla trekëndëshe, të cilat janë dëmtuar vitet e fundit nga ndërtime të reja.

²Pukvil (F. POUQUEVILLE, *Voyage de Grèce*, Paris, 1826, I, f. 221-222) ka shprehur mendimin se Glavinica gjendet në Konic; S. Novakoviç (С. НОВАКОВИЧ, *Први основи словеске книжевности*, Београд, 1883, f. 71-73) e vendos ndërmjet Durrësit dhe Janinës, në jug të Vlorës dhe Janinës; Xh. Striçeviç (D. STRICEVIÇ, *La renovation du type basilical dans l'architecture ecclesiastique des pays centraux des Balkans au IX-XI^e siècles*, « Actes du XII^e Congrès International d'Etudes byzantines », vëll. I, Beograd, 1963, f. 197), shtron hipotezën që Glavinica të ketë qenë në afërsi të Ohrit, në fshatin Zglavenicë. Një grup i madh autorësh mendojnë se Glavinica-Qefalinia gjendet në Ballsh: B. ZLLATARSKI, *Namernjata v. jugozapadna Albania nadpist s imeto na Bullgarska knjaz Borisa-Mihajla*, "Slavia", Praga, 1923, II, f. 61-91 dhe *Istoria na Bëllgarskata Drzhava*, 1937, I, f. 231-235) është i mendimit se Glavinica ndodhet në krahinën e Kutniçevicës dhe e identifikon Glavinicën me kështjellën e Glavinicës, e cila sipas tij gjendet pranë lumit të Gjanicës (kalon pranë Ballshit, degë e Semanit), në Ballsh; TH. POPA (*Glavinica e lashtë në Ballshin e sotëm*, Studime historike, 1964, 2, f. 241) duke mbështetur mendimin e Zllatarskit shprehet se Glavinica e lashtë nuk duhet të jetë veçse kisha e Ballshit e quajtur e Shën Mërisë, gërmadhat historike të së cilës janë ende në këtë qytet. Lëshimi i çdo teze të kundërt, përse i përket identifikimit të pozicionit të Glavinicës do të ishte e kotë e e pa fruit. Identifikimin e Glavinicës me rrënojat e kishës së Shën Mërisë së Ballshit, e ka mbështetur dhe autori i gërmimeve S. Anamali (S. ANAMALI, *L'État actuel des recherches sur l'origine des villes du Moyen Âge en Albanie*, Actes du XI CIACH, Rome, 1989, f. 2632).

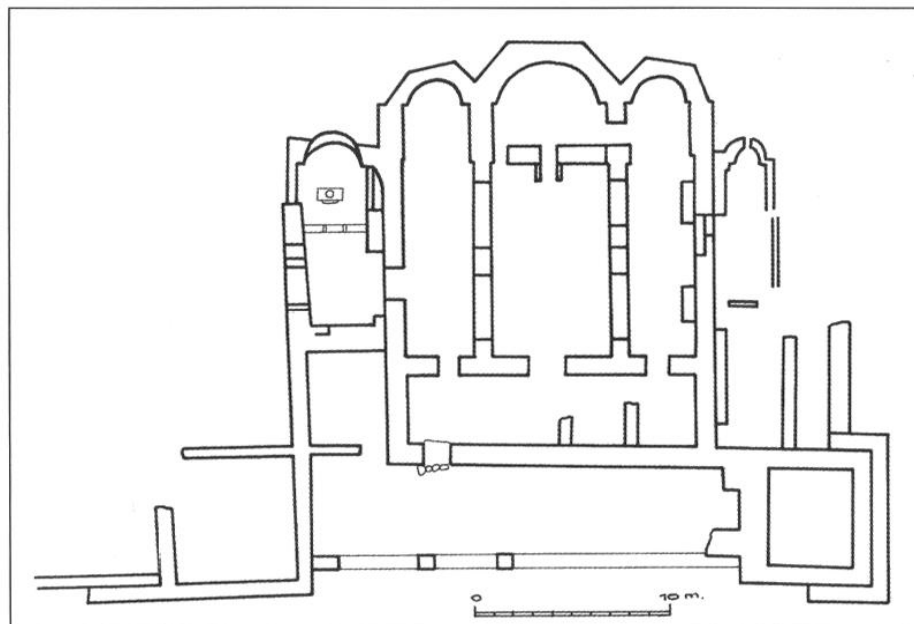

Fig.1

Glavinica njihet në burimet e shkruara në gjuhën greke e bullgare me emrin Κεφαληνία-Κεφαλονία;Γαβηνίτζα-Γλαβενίτζα duke filluar nga shek. IX³ dhe në vazhdim deri në vitin 1751⁴, vit pas të cilit nuk përmendet më. Ballshi përmendet për herë të parë në shekullin XV te shqiptarët e Peloponezit, të emigruar aty nga krahina e Mallakastrës në fundin e shek. XIII dhe fillimin e shek. XIV⁵ edhe si emër fshati dhe si mbiemër⁶. Të tri këto toponime nuk janë gjë tjetër veçse përkthime të të njejtës fjalë, “kokë”, në gjuhët përkatëse⁷.

Glavinica fillimisht përmendet në aktet historike të vitit 886⁸ e më tej në Krisobulën e parë të Vasilit II, në vitin 1019⁹. Më vonë ajo përmendet disa herë nga Ana Komnena në operacionet luftarake bizantino- normane, që zhvilloheshin në këto territore nga fundi i shek. XI dhe fillimi i shek. XII¹⁰. Burime të rëndësishme janë dhe dy jetëshkrimet e shën Klementit nga Theofilakti (1094-1107) dhe Homatiani (1216-

³ K. Mijatev, Gde se namirala Glavinica, Arkeologija, 1962, 1, f.5; I. Snegarov, Gde se namiral srednovjekovnijat grad Glavinica, Arkeologija, 1963, 3, f.1-5; Th. Popa, *Glavinica e lashtë...*, f.241.

⁴ Th. Popa, *Glavinica e lashtë...*, f.240.

⁵ S. Muçaj, Bylis I, në botim.

⁶ R. Stojkov, Th. Kacori, Një regjistër osmano- turk i shek. XV për shqiptarët e Peloponezit, “S. H. “, 1966, 3 (Biblioteka Kombëtare “ Kiril dhe Metodi “, Sofje; nr. regjistrir:1/ 14662), f. 158, emri gjendet në formën Ballçi dhe sot ndoshta mban emrin e vet kishës ‘Αγία ’2†Αννα, kurse si mbiemër është përdorur trajta e rregullt e tij. Fshati Ballç bën pjesë në timarin e Isuf Arnavudit, ku gjithashtu futen dhe shumë toponime të zonës rreth Ballshit

⁷ S. Anamali, *L’État actuel des recherches sur l’origine des villes du Moyen Âge en Albanie*, Actes du XI CIACH, Rome, 1989, f. 2632.

⁸ A. Aleksudhi, *Sintomos istoriqi perigrati tis ieras Mitropolis Beogradhon*, Kerkira, 1868, f. 46.

⁹ L.Thallóczy, C. Jiredek, M.Sufflay, *Acta et diplomata res Albania mediae aetatis illustrantia*, I, Wien, 1913 (A. Alb.), 58, f. 15.

¹⁰ ANNA COMNENA, Alexias, III,12; XIII, 5.

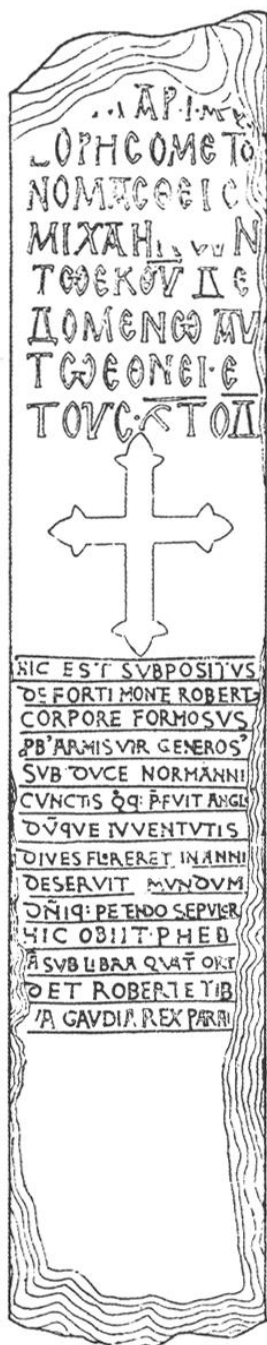

Fig. 2

1234), si dhe mbishkrimet e gjetura në rrënojat e kishës¹¹ dhe ai i Epitafit të Ballshit i vitit 1373¹².

Në Glavinicë, gjatë sundimit bullgar (851-1018), ka pasë qendrën e vet njera nga peshkopatat e njohura të Kryepeshkopatës së Ohrit, Peshkopata e Glavinicës. Po ashtu në këtë vend ka ushtruar veprimtarinë e vet Shën Klementi i Ohrit (886-916), një nga figurat kryesore të kishës së krishterë ndër sllavët e jugut. Nga jetëshkrimi i Theofilaktit mësohet se “princi bullgar Boris i dhuroi shenjtit vende për pushim në Ohër dhe Glavinicë”¹³, kurse nga jetëshkrimi i Homatianit ndër të tjera lexohet: “Kohën më të madhe Klementi e kalonte në qytetin e ilirëve në Lihnid, që ishte metropol i qyteteve përreth, dhe në Qefalini, të quajtur në gjuhën bullgare Glavinica”¹⁴.

Dokumenti kryesor, që është bërë shkas për lokalizimin e Glavinicës në Ballsh, është mbishkrimi i gjetur në rrënojat e kishës së Ballshit, në fillim të shekullit XX dhe që bën fjalë për kthimin e Borisit dhe të popullit bullgar në fenë e krishterë, në shekullin IX¹⁵ (fig. 2) Duke e lidhur këtë mbishkrim me ato çfarë thuhet në jetëshkrimin e Homatianit: “Në Kefalini mund të shihni edhe në këtë kohë shtylla guri, ku janë gdhendur fjalë, që shënojnë kthimin dhe familjarizimin e kombit bullgar me Krishtin”, lindi ideja për këtë lokalizim¹⁶.

Megjithëse shumica e studiuesve kanë pranuar mendimin se Glavinica-Qefalini ndodhej në Ballsh të Mallakastrës, akoma nuk ka një zgjidhje përfundimtare dhe të pranueshme nga të gjithë.

¹¹ C. Praschniker, *Muzakhia und Malakastra*, Wien, 1920, f. 98-104, fig. 112. Mbishkrimi ka humbur.

¹² Th. Popa, *Të dhëna mbi princat mesjetarë shqiptarë në mbishkrimet e kishave tona*, Buletin Shkencave Shoqërore, 1957, 1, f. 197-201 dhe në *Glavenica...*, f. 238-241. Th. Popa, *Mbishkrime të kishave në Shqipëri*, Tiranë 1998, f. 84-85, nr. 90. Sot Epitafi i Ballshit gjendet në Muzeun Kombëtar Tiranë.

¹³ K. Mijatev, *Gde se namirala Glavinica...*, f. 5-6.

¹⁴ J. Ivanov, *Bëlgarski starin is Makedonia*, Sofia, 1931, f. 551; A. Ducellier, *La façade maritime de l' Albanie au Moyen Âge: Durrazzo et Valona du XI au XV siècle*, Thessalonique, 1981 f. 21

¹⁵ C. Praschniker, *Muzakhia...*, f. 98, fig. 112

¹⁶ J. Ivanov, *Bëlgarski...*, f. 318-319.

Së fundi, një mendim të ri ka shprehur K.Zheku, se Glavenica është një vazhdimësi e qytetit të Bylisit në të njëjtin truall deri në shek. XII pas Kr.¹⁷. Për të argumentuar tezën e identifikimit të Glavinicës në qytetin e Bylisit, krahas të dhenave burimore, kryesisht ato të Ana Komnenës për operacionet ushtarake bizantino-normane¹⁸, ai mendon se vazhdimësinë e qytetit të Bylisit pas shek VI pas Kr. e mbështet edhe muri rrethues, që ka një rindërtim pas atij të Viktorinit¹⁹.

Në ndihmë të sqarimit të tezës së identifikimit të Glavinicës në qytetin e Bylisit, të shtruar nga studiuesi K. Zheku dhe zgjidhjes së shumë problemeve që kanë rrjedhur si rezultat i materialit të larmishëm arkeologjik, të gjetur në rrënojat e kishës së Ballshit, vijnë gërmimet e bëra në monumentet e antikitetit të vonë të Bylisit.

Duke parë ndryshimet në fasadën e murit rrethues të Bylisit lind pyetja në se kemi të bëjmë me një rindërtim të tij në një fazë të mëvonshme pas antikitetit të vonë, ose mund të kemi të bëjmë me ndërtimet e realizuara nga Viktorini, brenda së njëjtës periudhë. Mbështetur në burimet historike, mbishkrimet, (fig. 3-4) monedhat dhe materialin tjetër arkeologjik, si dhe në analogjitë e shumta me fortifikime të tjera të ndërtuara në mesin e shek. VI pas Kr., veçanërisht me fortifikimin e Heksamilionit në Istmin e Korintit të ndërtuar po nga Viktorini²⁰ jemi të mendimit se ndryshimet e vërejtura në fasadë kanë të bëjnë me një ndërprerje të kantierit, por brenda së njëjtës periudhë (551- 560)²¹.

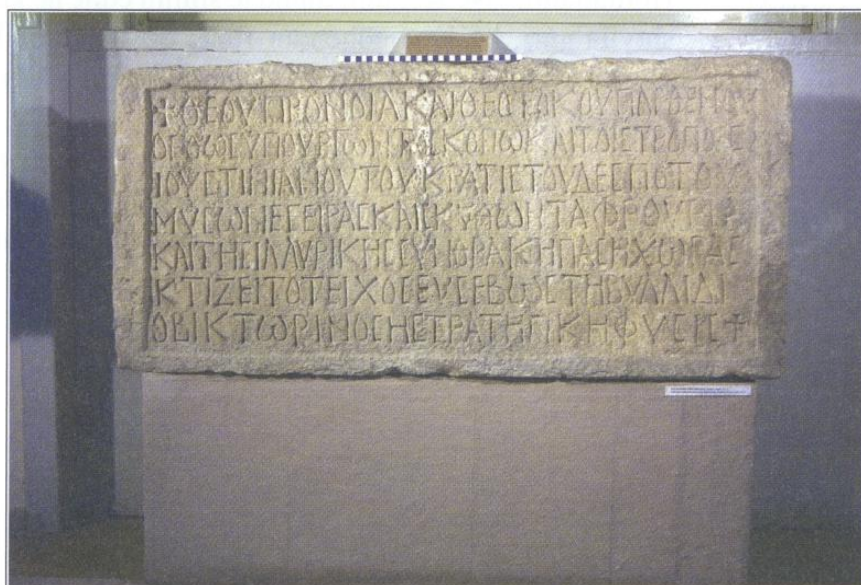

Fig. 3

¹⁷ K.Zheku, *Glavinica dhe problemi i lokalizimit të saj*, Monumentet, 1987, 2, f. 100.

¹⁸ K.Zheku, *Glavinica...*, f. 99.

¹⁹ K.Zheku, *Glavinica...*, f. 98.

²⁰ T. E. Gregory, *The Hexamilion and the fortress*, Isthmia V, 1993, f. 1- 160. Punimet e kryera nga Viktorini ai i vendos në intervalin kohor 548- 560.

²¹ S. Muçaj, *Bylis I*, në shtyp.

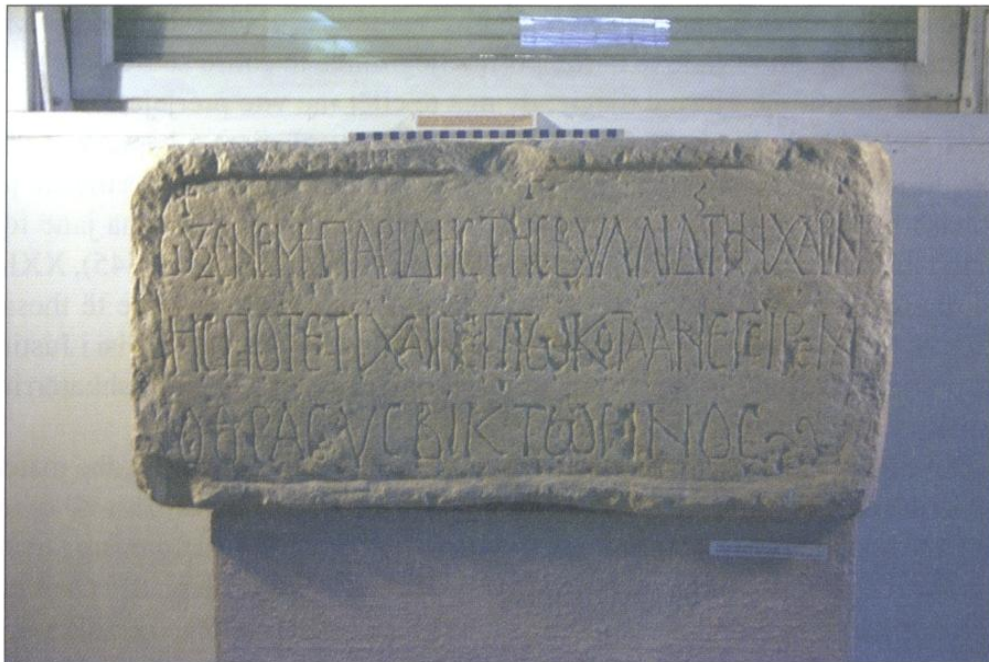

Fig. 4

Punimet e Viktorinit në Bylis të bëra me urdhërin e Justinianit, si rrjedhojë edhe mbishkrimet, duhet t'i përkasin një kohe kur rreziku i inkursioneve barbare ishte bërë më kërcënues. Këtu mund të vijë në ndihmë, me të dhënat e tij, Prokopi i Çezaresë që tregon se në inkursionet e mesit të shek VI pas Kr. një ushtri skllavenësh, duke kaluar lumin Ister, bëri shkatërrime të tmerrshme në gjithë Ilirinë deri ne Epidamn, duke vrarë dhe kthyer në skllavër të gjithë ata që u dilnin përpara, pa marrë parasysh gjininë ose moshën dhe duke grabitur pasurinë. Madje shumë fortifikata që ishin këtu dhe që më përpara dukeshin të forta, meqënëse nuk i mbronte njeri, skllavenët mundën t'i marrin; ata u përhapën nëpër krahina, duke bërë shkretime fare lirisht²². Por inkursionet e skllavenëve në këto territore ose në territore të përafërta u pasuan nga ato të lombardëve dhe të gotëve të Italisë. A është prekur qyteti i Bylisit nga këto inkursione të bëra në këtë periudhë kohore dhe nga cili prej tyre? Në se burimet historike nuk mund të japin përgjigje, mbishkrimet pohojnë se Bylisi është shkatërruar nga këto invazione duke dhënë edhe një datë *terminus post quem*, vdekjen e Teodorës në vitin 548 pas Kr., për ndërtimin e mureve të Bylisit. Gërmimet e bëra në qytetin e Bylisit japin të dhëna të mjaftueshme për shkatërrimet dhe djegiet e shumta që ka pësuar shumica e monumenteve të gërmuara, një pjesë e të cilëve nuk janë rindërtuar më. Në bazilikën A, bazilikën C, bazilikën D, në Katedrale dhe në shumë banesa jashtë murit të ri dhe në zonën e agorasë antike vërehen gjurmë të shumta djegie dhe në shumë raste braktisje e tyre pas djegies. Gjurmë të tilla djegie nuk u ndeshën në asnjë nga kullat e murit të ri, gjë që tregon se muri i ri i ndërtuar nga Viktorini është bërë pas këtij shkatërrimi. Në shtresën e djegur, të mbuluar nga tjegullat e çatisë, janë

²² PROC. B. VII, 29, (1-3).

gjetur një numër i madh monedhash të veçuara dhe thesare²³. Në dyshemetë e bazilikës A, ku gjurmët e djegieve janë të qarta, poshtë tjegullave të çatisë së rrëzuar, u gjetën 3 folis të Justinianit me gjurmë djegie, dy nga të cilët me vite prerjeje XV(541-542) dhe XVI(542-543)²⁴, kurse në Katedrale, në një nga mjediset e baptisterit, krahas veglave të shumta prej hekuri, u gjet i mbledhur në një rrobë një thesar prej 7 monedhash bronxi, të gjitha me gjurmë të forta djegie. Katër monedha janë folis të Justinianit me vite prerjeje XIII(539-540), XVI(542-543), XVIII(544-545), XXI(547-548). Edhe një numër i madh minimi të Totilës (Baduila) në përbërje të thesarit të bazilikës A, të prera në vitet 541-552 konfirmon të njejtën periudhë. Folisi i Justinianit me vit prerje XXI (547-548) shërben si një *terminus post quem* për shkatërrimin e monumenteve të Bylisit.

Duke patur parasysh burimet historike²⁵, mbishkrimet e Viktorinit dhe materialin numizmatikë të marrë deri tani në shqyrtim del se shkatërrimet e bëra në qytetin e Bylisit kanë ndodhur gjatë vitit 548 pas Kr. Por disa të dhëna të përfutuara nga materiali arkeologjik dhe kryesisht ai numizmatik nga gërmimet e reja në Sarandë²⁶(Ankiasmos dhe zonën përreth saj) dhe ai në Bylis, mund të mos përjashtojnë që inkursionet e gotëve të Italisë në vitin 551²⁷ pas Kr. të kenë prekur dhe këtë të fundit. Për sa kohë ky problem i shtruar nga materiali arkeologjik, nuk ka gjetur zgjidhje, atëhere nuk mund të përcaktohet viti 548 ose 551 si *terminus ante quem* për ndërtimin dhe rindërtimin e mureve të Bylisit dhe mbishkrimet e Viktorinit.

Nga shqyrtimi i fortifikimit të fazes Bylis II²⁸, ndërtuar në fillimin e shek. V pas Kr., u pa se muri ishte në funksion të plotë deri në momentin kur qyteti digjet dhe shkatërrohet në periudhën 548-551. Po ashtu dhe pjesa lindore prej 19 ha, që mbeti më pas jashtë rrethimit të Viktorinit, deri në momentin e shkatërrimit (548-551) nuk ndryshonte nga pjesa tjetër e qytetit. Gjatë ndërtimit të murit, ndërtesat e anës lindore, përveç bazilikave, shërbyen si gurore për të²⁹.

²³ Në vëllimin Bylis I janë përfshirë vetëm monedhat e gjetura në bazilikën A, C, D dhe murin rrethues, kurse ato të gjetura në katedrale dhe banesa, termë etj., do të publikohen në vëllimet në vazhdim. Studimi i plotë i tyre dhe i materialit tjetër arkeologjik që vjen nga e njëjta shtresë e djegur mund të përcaktojë se cili nga tri inkursionet e bëra në vitet 548-551 pas Kr. ka djegur këto monumente të Bylisit.

²⁴ S. Muçaj, *Bazilika A e Bylisit*, II iria 1987, 1, f. 191.

²⁵ B.Proc. VII, 29, 1-3; VIII, 22, 31.

²⁶ K. Lako, *Kështjella e Onhezmit*, Iliria, 1984, 2, f.158-175; 190-192. Ndërtimi i kështjellës është datuar nga autori në mesin e shek. IV pas Kr. dhe ka vazhduar si e tillë deri në fund të shek. VI pas Kr. Ngjashmëritë e vërejtura midis Bylis III dhe kështjellës së Onhezmit mund të supozohet edhe për një datim të ri, që më afër do të ishte mesi i shek. VI pas Kr.

²⁷ Në vitin 551 gotët e Italisë shkatërruan shumë qytete të Epirit të Vjetër (Dodonën, Nikopolin, Ankialos), Proc. B., VIII, 23, 31, por pa prekur Epirin e Ri: shih (STEIN, vep. cit., f. 598).

²⁸ S. Muçaj, *Bylisi I*, kap. II, në shtyp.

²⁹ Përfundimi i gërmimeve në të ardhmen në dy nga banesat jashtë murit të Viktorinit, njëra nga të cilat ka dhe një sterë me materiale të depozituara në të, mund të ndihmojë për të dhënë dhe një datë për fillimin e ndërtimit të murit rrethues.

Pra deri në momentin e shkatërrimit fortifikimi i Bylisit, nuk ka qenë në planet e Perandorisë për t'u fortifikuar dhe kjo çon në përfundimin se ai nuk mund të fillonte të nesërmen e shkatërrimit. Po ashtu dhe ndryshimi i sipërfaqes së fortifikuar e presupozon një gjë të tillë. Pra në se do të pranohet një shkatërim në vitin 551 pas Kr. përfundimi i ndërtimeve duhet të ketë shkuar më tej viteve 554-555. Gjurmët e vërejtura (nxirje në një gjatësi të madhe në një nga shtresëzimet e murit dhe ndryshimet e vërejtura në faqet e tij (Ilaçi mbulon përveç fugave dhe një pjesë të madhe të gurëve³⁰) pas këtij shtresëzimi tregon për një zgjatje të punimeve. Kjo në këtë periudhë është e justifikuar dhe me situatën e vështirë që kalonte perandoria për shkak të luftërave dhe tërmeteve të shumta.

Nga të dhënat e përfuara deri tani: burimet historike, mbishkrimet dhe materiali arkeologjik i studiuar, mund të arrihet në një përfundim jo definitive se ndërtimi dhe rindërtimi i mureve të Bylisit nga Viktorini duhet të jetë kryer nga 551 pas Kr. dhe jo shumë më vonë se 555 pas. Kr.³¹, duke mos e kaluar vitin 559.

Pas përfundimit të fortifikimit të Justinianit janë vërejtur se janë bërë riparime të pjesshme: maskimi i portës nr. 9 (Bylis IIIa) dhe rindërtimet e bëra në pjesën perëndimore me blloqe të ripërdorura të lidhura me baltë (Bylis III b)³². Maskimi i kësaj porte, ashtu si dhe mbylljet e portave që u bënë përpara, lidhet me një sulm të caktuar ndaj qytetit. Monedhat e gjetura deri tani në gërmimet e bëra në Bylis nuk shkojnë përtej Justinianit dhe kjo e vështirëson problemin për periudhën pas tij. Burimet e shkruara na çojnë në vitet 587-588 pas Kr., kur avaro-sllavët pushtuan përsëri një pjesë të madhe të provincave perëndimore³³. A është kjo dyndje, ose sulmi i ndonjë grupi më të vogël që nuk përmendet në kronikat e kohës, është e vështirë të thuhet. Zgjerimi i gërmimeve në të ardhmen mund ta plotësojë këtë boshllëk në rradhë të parë me objekte arkeologjike të datueshme mirë siç janë monedhat. Nëse maskimi (Bylis IIIa) lidhet me momentin e sulmit, rindërtimet e fazës Bylis III b lidhen patjetër me periudhën pas këtij sulmi, që solli shkatërrimin e murit. Të dhënat që kemi në dispozicion deri tani janë të një periudhe tepër të vonë dhe i përkasin dy periudhave të shkurtra. E para gjysmës së dytë të shek. XIII dhe kryesisht viteve 1275-1286, kur luftimet midis bizantinëve dhe anzhuinëve zhvillohen në këto territore³⁴ dhe e dyta viteve 1345-1355, në kohën e pushtimeve të Stefan Dushanit. Gjatë këtij pushtimi

³⁰ T. E. Gregory, *The Hexamilion and the fortress*, Isthmia V, 1993, f. 32; tab. III d, IV b, V a. Pallas, Tò «Ἑξαμίλιον», f. 81-82.

³¹ Të dhënat për të përcaktuar një datë përfundimtare brenda periudhës 551-559 janë të pamjaftueshme ashtu siç mbetet i hapur ky problem për Peloponezin shih T. GREGORI, *Procopios on Greece*, An Tard 8, 2000, f. 105-114, AVRAMEA, *Le Peloponnède du IV^e siècle changements et persistances* Paris 1997, f.66; D. FEISSEL *L'architecte Viktorinnos et les fortifications de Justinien dans les provinces balkaniques*, BSAF, 1988, f.136-144 dhe *Les édifices de Justinian au témoignage de Procope et de l'épigraphie*, An Tard 8,2000, f.81-88.

³² S. Muçaj, *Sistemi fortifikues...* f. Bylis I, kap. II.

³³ Shih për këtë dhe për dyndjet sllave në territorin e Shqipërisë së sotme në fundin e shek. V – fillimin e shek VI: A. Meksi, *Të dhëna për historinë e hershme të Shqipërisë* (fundi i shek VI – fillimi i shek. IX), Iliria, 1989, f. 113-117.

³⁴ S. Muçaj, *Qyteza mesjetare e Mashkiezës*, Iliria, 1984, 1, f. 260-262.

territori i kalasë është përdorur nga ushtarët ose banorët e fshatit dhe këtë e tregojnë monedhat e Stefan Dushanit, që datohen nga 1346-1353, fragmentet e qeramikës, si dhe varret e shkëputura brenda saj dhe varreza e madhe të çezma e Shën Gjonit. Nga gërmimet e kryera deri tani megjithëse është zbuluar material i imët arkeologjik nuk ka ndonjë gjurmë të dukshme ndërtimi brenda mureve të qytetit të dikurshëm. Dy janë mundësitë, e para që kjo fazë fortifikimi të lidhet me vitet 587-588 pas Kr., kur qyteti ishte shkatërruar plotësisht dhe popullsia e tij ishte larguar për të mos u kthyer më dhe e dyta të lidhet me ngjarjet e shekujve XIII- XIV. Të dhënat, megjithëse të pakëta na bëjnë që të jemi të prirur për ta vendosur këtë fazë riparimesh në shekujt XIII-XIV.

Qyteti i Bylisit, pas shkatërrimeve të fundit të shek. VI pas Kr., nuk ka shërbyer më si qendër e banuar, me përjashtime afatshkurtra vetëm si kampingje ushtarake (deri tani njihen ato të S. Dushanit dhe ato të austro-hungarezëve gjatë Luftës së Parë Botërore), ose si kantiere të përkohshme për marrjen e materialeve arkitektonike nga rrënojat e qytetit (në shekujt IX-X).

Në vitin 2000 rifilluan gërmimet në Pallatin Peshkopal³⁵, të cilat u përqendruan në kthinat e krahut jug-lindor të tij. Në këto gërmime u përfitua një stratigrafi e re, me materiale të periudhës mesjetare, e cila ishte ndeshur vetëm në mënyrë sporadike në gërmimet e murit rrethues³⁶. Mbi rrënojat e gurëve të rrëzuar nga muret e pallatit është depozituar një shtresë qeramike me ngjyrë të zezë dhe e zbukuruar me vija të incizuara e klasifikuar si paleobullgare³⁷. Të dhënat që kemi deri tani në dispozicion në gjithë territorin e Bylisit të gërmuar ose të survejuar në sipërfaqe për këtë periudhë (shek. VII- XII) është vetëm kjo qeramikë e gjetur. Nëse në territorin brenda mureve të vjetër të Bylisit do të kish pasur ndërtime të rëndësishme siç mund të ishin kishat, patjetër do të identifikoheshin rrënojat e tyre, siç ka ndodhur me kishat paleokristiane të kësaj qendre.

Pas zbulimit të kishës së Ballshit nga S. Anamali dhe botimit të materialit arkeologjik është krijuar një gjendje e re dhe më e plotë në krahasim me zbulimet dhe botimet e mëparshme. Sipas autorit të gërmimeve, monumenti i Ballshit, në fazën e parë ishte një bazilikë paleokristiane me tri nefe, me një baptister, transformuar më vonë në kapelë, me narteks dhe egzonarteks. Ky i fundit hapet në fasadë me një harkadë. Nefet ndaheshin midis tyre nga harkada e ngritur mbi dy kolona dhe një shtyllë të muruar. Muret kanë qenë ndërtuar me *opus mixtum*, ndërsa dysHEMEJA me *opus sectile*. Plani i bazilikës, balli me tri absida poligonale (tri faqe) dhe *sintroni* i tipit të thjeshtë e datojnë monumentin në shekullin VI pas Kr., në kohën e Justinianit³⁸.

Gjatë ekzistencës së saj shumë shekullore ajo ka pësuar shumë herë dëmtime dhe transformime . Pamja e saj e fundit është pasojë e ndryshimeve të bëra gjatë

³⁵ Shih, Bylis (Albanie) BCH, *** 126, 2002, f.675-678.

³⁶ Në kullën X, E dhe hyrjen 7 ka një depozitim të njëjtë, mbi rrënoja një shtresë me material qeramike dhe monedha (shih më poshtë f. ..e cila ndryshon nga qeramika e gjetur në këto kthina.

³⁷ Bylis (Albanie) BCH, 126, 2002, f.679.

³⁸ S. Anamali, L'État actuel des recherches sur l'origine des villes du Moyen Âge en Albanie, Actes du XI CIACH, Rome, 1989, f. 2624- 2628, fig. 4.

restaurimeve, dy nga të cilat janë më të mëdha dhe më të dukshme; e para po gjatë shekullit VI dhe e dyta gjatë mesjetës. Restaurimet e bëra dhe gjendja jo e mirë e ruajtjes së superstrukturës, si dhe mospërfundimi i sondazheve për të parë strukturat më të vjetra të saj, ka vështirësuar përcaktimin me rreptësi të ndryshimeve planimetricke dhe të lartësisë nga njëra fazë në tjetrën. Në ndërtimin fillestar duket se nuk futen absidat e nefeve anësore, absida e baptisterit dhe egzonarteksi. Më pas gjatë rikonstruksionit, para narteksit shtohet një portik, që hapet në fasadë me harkadë të ngritur mbi shtylla të muruara ashtu siç e gjejmë edhe te bazilika C, kurse në veri dhe jugë të tij shtohen anekse. Një shkallare e ndërtuar në pjesën jugore të portikut tregon se kisha pajiset me tribunë mbi narteks dhe galeri mbi nefet anësore, duke na kujtuar ndryshimet e bëra në bazilikat e Bylisit³⁹. Nefet ndaheshin midis tyre nga harkada të ngritura mbi shtylla dhe pilastra të muruara ashtu si bazilika A dhe D, që nuk kanë pësuar ndryshim gjatë rikonstruksionit. Baptisteri i Ballshit duket se është një kopje e baptisterit të katedrales së Bylisit jo vetëm në plan por dhe në lartësi⁴⁰.

Gjatë rikonstruksionit të fazës së dytë, megjithëse ndryshimet planimetricke janë më të pakëta, duket se ka rindërtime të shumta të mureve, që në disa raste ato fillojnë menjëherë pas themeleve. Më e dukshme ajo paraqitet në ballin e saj të pajisur me tri absida trifaqëshe⁴¹ dhe një *sintron* të tipit të thjeshtë, që janë ndërtuar duke ripërdorur edhe shtyllat e kangjellës së sanktuarit. Në këtë fazë ka ndryshuar kangjella e sanktuarit dhe harkadat ndarëse të nefeve⁴², portiku është shndërruar në egzonarteks duke u murosuar hapësirat midis shtyllave dhe anekse të tjera janë shtuar në veri e jug të nefeve. Këto anekse janë ndërtuar me blloqe guri gëlqerorë, të marrë kryesisht nga muret rrethuese të qytetit të Bylisit, duke qenë një përjashtim nga ndërtimet dhe rindërtimet e mëparshme dhe më të vona të bëra në këtë monument.

³⁹ S.Muçaj, *Les basiliques paléocrétiennes de Bylis et leur architecture*, XL corso di cultura sull'arte Ravennate e Bizantina, 1993, f.582. Më e plotë kjo është e paraqitur në vëllimin Bylis I, kapitulli III, IV, V (në shtyp). Në Bylis është vërejtur se shtimi i portikut në bazilikën C, dhe rikonstruksionet e bëra për ndërtimin ose përshtatjen e tribunave në të gjitha bazilikat e Bylisit është realizuar para mesit të shekullit VI, duke patur si një datë të fundit vitin 548. Kjo të çon në përfundimin se ndërtimi i bazilikës së Ballshit i takon si kohë periudhës para vitit 548, duke përjashtuar mundësinë e ndërtimit të saj pas shkatërrimit të Bylisit. Për njëkohshmërinë e bazilikës së Ballshit me ato të Bylisit në ndihmë vjen ajo pjesë e skulpturës dekorative që i përket bazilikës paleokristiane të Ballshit. Kjo do të bëhet objekt studimi pas gërmimeve plotësuese që do të realizohen në vitin 2003 nga projekti *Monumentet e kultit kristian në Shqipëri*,

⁴⁰ Baptisteri i Bylisit në formë katërkëndëshi paraprihet nga një parasallë dhe një korridor që ndahen midis tyre me anën e harkadave (. Në katin e dytë mjediset e baptisterit komunikojnë me harkadë edhe me galerinë e nefit jugor (Bylis (Albanie), BCH, 126, 2002, f.668-669). Gjetja e piedestaleve të ngjashme me ata të përdorur në katedrale dhe e shtyllave të dekoruara të periudhës mesjetare (shih më poshtë kat. 1-4) jo vetëm që e pohon një konstruksion të tillë, por tregon dhe për një vazhdimësi të kësaj tradite.

⁴¹ R.Krautheimer, *Early Christian and Byzantine Architecture*, 1981, f. 328, ndër karakteristikat e kishave bullgare thekson pajisjen e tyre me tri absida të fuqishme.

⁴² Në harkadë janë kombinuar kolonat me shtyllat, gjë që vërehet edhe në bazilikën e Aboba Pliskës (R.KRAUTHEIMER, *Early Christian*, f. 335, fig. 281).

Një karakteristikë e fazës së tretë të rikonstruksionit të bazilikës është përdorimi si material ndërtimi i shumë spoljeve të periudhës helenistike, të transportuara nga qyteti i Bylisit dhe të shumë mbetjeve të skulpturës dekorative paleokristiane të marrë kryesisht nga Katedralja e këtij qyteti.

Me këtë fazë rindërtimi lidhen dhe shumë elemente arkitektonike dhe fragmente të dekoruara në relief me të njëjtin stil, të punuara në gur gëlqeror dhe mermer. Këto relieve të kishës së Shën Mërisë së Ballshit gjenden tani në muzeun arkeologjik të Tiranës, në muzcun e artit mesjetar të Korçës, në muzeun historik të Fierit dhe disa pjesë të fragmentuara janë të ekspozuara në rrënojat e këtij monumenti. Këto janë të formave të ndryshme dhe i përkasin dekorit arkitektonik të objekteve të kultit të përdorura midis shekujve IX-XI si mobilim liturgjik, dekore të portave dhe dritareve dhe si elemente konstruktive, duke përbërë dhe grupin më të plotë të skulpturës dekorative të gjetur deri tani në territorin e Shqipërisë⁴³. Te këto elemente shihen motive të njohura të repertorit dekorativ të plastikës së shekujve IX-XI: brez rrathësh të gërshetuar, gjashtë- gjethe të brendashkruar në një rreth, kulpër sinusoidale gjysmëpalmetë, litar, gërshetë me tre gajtanë, lulesa trifide të vendosura në dy rrjeshta, palmata e gjysmë-palmata, etj. Megjithë shumëllojshmërinë e repertorit dekorativ, kjo skulpturë e Ballshit përbën një grup të vetëm. Në këtë grup pjesa më e madhe e tyre janë të vizatuara dhe të gdhendura me cilësi të dobët. Përjashtim nga këto motive dhe nga mënyra e ekzekutimit bën paraqitja e figurës së një gjarpëri me kokë përbindëshi të përdredhur në një kolonë të brimuar. Shumica e relieve të gjetura në Ballsh dhe në kishat e tjera brenda kufijve të Shqipërisë, që si kohë i përkasin të njëjtës periudhë, janë të pabotuara. Në këtë paraqitje të shkurtër janë marrë në shqyrtim disa nga relievet e gdhendura në gur gëlqeror, që gjenden në muzeun arkeologjik të Tiranës dhe në Ballsh.

Duke u nisur nga funksioni i përdorimit, repertori dekorativ, vizatimi dhe gdhendja e motiveve, grupin e parë e përbëjnë katër shtylla të gjetura në aneksin e shtuar në perëndim të baptisterit dhe të rëna nga muri verior i nefit verior së bashku me pjesë të harqeve të ndërtuara me tulla dhe me kapitël-imposte të padekoruara⁴⁴. Ato ka mundësi të jenë të përdorura në ndërtimin e një harkade të ulët që ndan galerinë e nefit verior me baptiserin duke ripërsëritur të njëjtin model të Katedrales së Bylisit, ku galeria e ndërtuar në nefin jugor komunikon me baptisterin me anën e një harkade. Motivet floreale të punuara në relief të rrafshët janë të vizatuara me pasaktësi⁴⁵ nga e cila kanë dalë forma jo të njëjta të motivit edhe brenda të njëjtit dekoracion.

Grupin e dytë e përbëjnë fragmentet e paturave dhe fragmenti i shtyllës së kangjellës. Repertori dekorativ i gdhendur në tri fragmentet është i njëjtë: linjë rrathësh

⁴³ Në vitin 2001-2002 një ekip i Institutit të Arkeologjisë ka gërmuar pranë rrënojave të qytetit të Finiqit kishën e Shën Janit, ku u zbulua një numër i madh elementesh të skulpturës dekorative arkitektonike dhe mobileri liturgjike, të datuar në fundin e shekullit X dhe fillimin e shekullit XI, që ndihëmon për të kuptuar më mirë atë të Ballshit.

⁴⁴ S. Anamali, *Gërmimet arkeologjike të vitit 1983*, Ballsh, f. 257, ku shprehet se ato i takojnë shekujve X-XI.

⁴⁵ Kjo mënyrë të vizatuarit ka qenë shfaqur në qytetin e Bylisit në mesin e shekullit VI në repertorin dekorativ që vjen kryesisht nga Katedralja dhe bazilika C.

dhe leqesh; kërcell sinusoidal me gjysma palmetash; gërshetë dhe motivi i litarit të shoqëruara me motive bimore. Dekori i shtyllës së kangjellës veçohet nga gjithë grupi tjetër për saktësinë e vizatimit dhe të gëdhendjes. Ngjashmëritë midis repertorit dekorativ të realizuar në këto dy grupe me repertorin dekorativ paleokristian të trashëguar nga monumentet e shumta të kësaj zone gati janë të papërfillshme.

Epistili është i vetmi relief që përsërit në mënyrë trashanike një motiv dekorativ (lulesë trifide) shumë të zakonshme për periudhën paleokristiane si në skulpturën dekorative dhe në dyshemetë me mozaikë. Në bazilikat e Bylisit këtë motiv e gjejmë në forma të shumta.

Figura e gjarpërit me kokë përbindëshi (ujku) në tërësinë e trajtimit të saj si figurë e si përmbajtje dhe në funksionin e veçantë të objektit ku është gdhendur mbetet e veçuar, megjithëse shembuj të trajtimit në mënyrë të njëjtë të kokës ndeshen në këtë territor te objektet e zbulimit gjatë periudhës helenistike dhe antikitetit të vonë dhe në stemën e Aranitëve⁴⁶. Ajo nuk lidhet deri tani edhe me grupin e përbindëshave detarë të gdhendur në pllakat ambonit, të cilat vijnë nga mjediset e Katedrales së Bylisit duke e lënë të hapur edhe problemin e datimit të tij.

**1. Shtyllë (pilier), ruhet në Muzeun Arkeologjik, Tiranë,
nr.inv. 13757, fig 5.1-2**

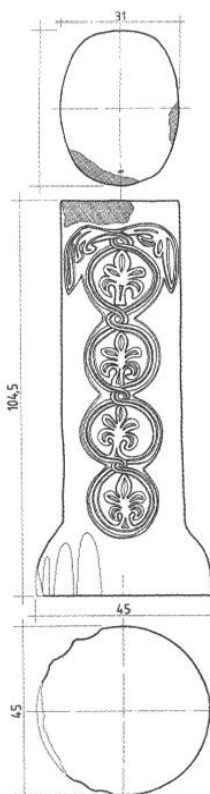

Fig. 5.1-2

⁴⁶Një vëth prej ari me një paraqitje të përafërt është gjetur në nekropolin e periudhës helenistike të qytetit të Gurëzezës, tani ndodhet në fondet e muzeut historik të Fierit, kurse në Bylis një kokë e njëjtë prej bronxi është gjetur në bazilikën C (S. Muçaj, Bylis I, kap. III (në botim).

Gjetur në baptister.

Gur gëlqeror, i thyeshëm, i bardhë-okër.

Gjendja e ruajtjes e plotë, çiflosje në shtratin mbështetës dhe mbajtës.

Përmasat: lartësia e përgjithshme 1.05m; lartësia e bazës 0.20m; shtrati mbështetës: diametri 0.48m; shtrati mbajtës në formë eliptike: d. I. 0.41m, d. II. 0.305m.

Shtylla është gdhendur në një trung kolone të ordrit jonik, marrë nga monumentet e periudhës helenistike të Bylisit. Sipërfaqet e rrafshta gdhendur me daltë me teh të drejtë, kurse motivet janë të gdhendura thellë dhe në prerje formojnë trekëndësh.

Zbukurimi: në njërin nga faqet e mysëta të saj shtylla është e zbukuruar me brez rrathësh të gërshetuar, gjashtë - gjethe të brendashkruara në një rreth, kulpër sinusoidale gjysmëpalmetë, litar, gërshetë me tri kordele, lulesa trifide të vendosura në dy rrjeshta, palmeta e gjysmë-palmeta, etj. brez rrathësh të gërshetuar dhe që përfundojnë në pjesën e sipërme me nga një motiv bimor (një formë e deformuar e një gjysmë-palmete) të vendosur simetrikisht me rrethin. Në secilën fushë rrethore është gdhendur i njëjti motiv i palmetës me pesë gishtore, por figurat nuk janë identike me njera-tjetrën. Ndryshimet konsistojnë në bashkimin, ose jo me fashat e rrathëve dhe në përdorimin e trapanos.

2. Shtyllë, ruhet në Muzeun Arkeologjik, Tiranë, nr.inv. 13758, fig 6.1-2

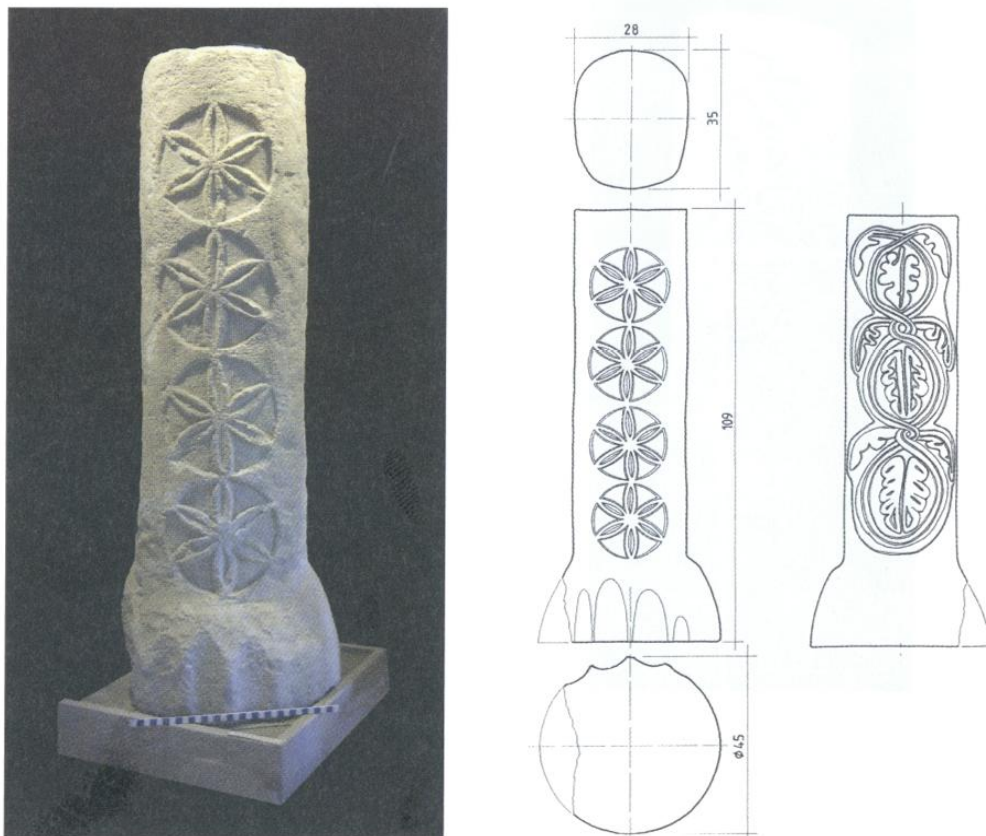

Fig. 6.1-2

Gjetur në baptister.

Gur gëlqeror, i thyeshëm, i bardhë-okër.

Gjendja e ruajtjes e plotë, thyer një fragment në shtratin mbështetës .

Përmasat: lartësia e përgjithshme 1.17m; lartësia e bazës 0.23m; shtrati mbështetës, diametri 0.45m; shtrati mbajtës në formë eliptike d. I. 0.345m, d. II. 0.29m.

Shtylla është gdhendur në një trung kolone të ordrit jonik, marrë nga monumentet e periudhës helenistike të Bylisit. Sipërfaqet e rrafshta gdhendur me daltë me teh të drejtë, kurse motivet janë të gdhendura thellë dhe në prerje formojnë trekëndësh.

Zbukurimi: Ndryshe nga dy shtyllat e tjera kjo është e zbukuruar në të dy faqet e mysta të saj. Faqa I: është e zbukuruar, brezin e rathëve të gërshetuar që përfundojnë në pjesën e sipërme dhe në lakimin e rathëve me nga një motiv bimor (një formë e deformuar e një gjysmë-palmete) të vendosur simetrikisht me rathët. Në të tria fushat, paksa në formë eliptike, është gdhendur i njëjti motiv bimor, një gjethe e trajtuar në mënyrë jo të njëjtë gjë që ka bërë që figurat të mos jenë në identike me njera-tjetrën. Ndryshimet konsistojnë në numrin jo të njëjtë të gishtoreve ,formën e tyre dhe në trajtimin e nervurave.

Faqa II: është e zbukuruar me motivin e gjashtë-gjethëve të brendashkuara në rreth. Ndryshe nga faqja I^c që kishte tre rathë, kjo faqe ashtu si dhe shtylla nr.1 ka katër rathë.

3. Shtyllë, ruhet në Muzeun Arkeologjik, Tiranë, nr. inv. 13759, Fig.7.1-2

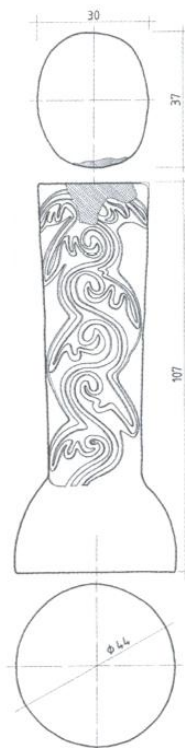
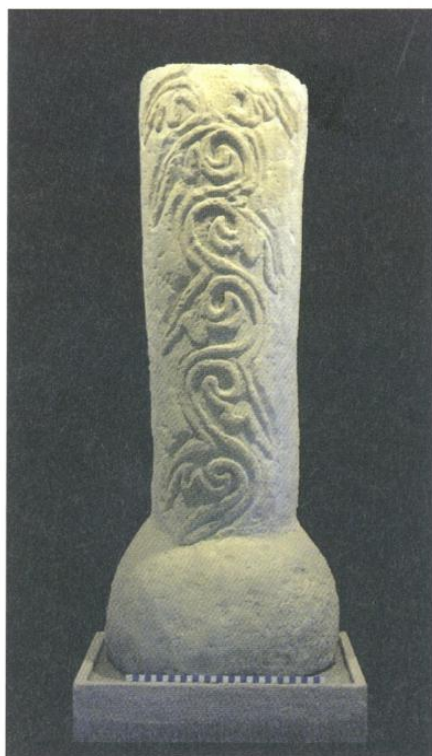

Fig. 7.1-2

Gjetur në baptister.

Gur gëlqeror, i thyeshëm, i bardhë-okër.

Gjendja e ruajtjes e plotë, çiflosje në shtratin mbajtës dhe që vazhdon në faqen e zbukuruar.

Përmasat: lartësia e përgjithshme 1.095m; lartësia e bazës 0.24m; shtrati mbështetës, diametri 0.42m-0.43m; shtrati mbajtës në formë eliptike: d. I. 0.365m, d. II. 0.30m.

Shtylla është gdhendur në një trung kolone. Sipërfaqet e rrafshta gdhendur me daltë me teh të drejtë, kurse motivet janë të gdhendura thellë dhe në prerje formojnë trekëndësh.

Zbukurimi: në njërin nga faqet e mysta të saj shtylla është e zbukuruar kulpër sinusoidale gjysmëpalmetë, kjo e fundit e njejtë me gjysmë-palmeten e shtyllës I dhe II. Në pjesën e sipërme përfundon me dy gjysmëpalmeta simetrike. Në shtratin mbajtës ka një mbishkrim në gjuhën greke, të shkruar me shkronja dore, që ruhet pjesërisht dhe dy shenja I dhe P.

4. Fragment i shtyllës së kangjellës, ruhet në Muzeun Arkeologjik Tiranë, nr.inv. 11592, fig. 8

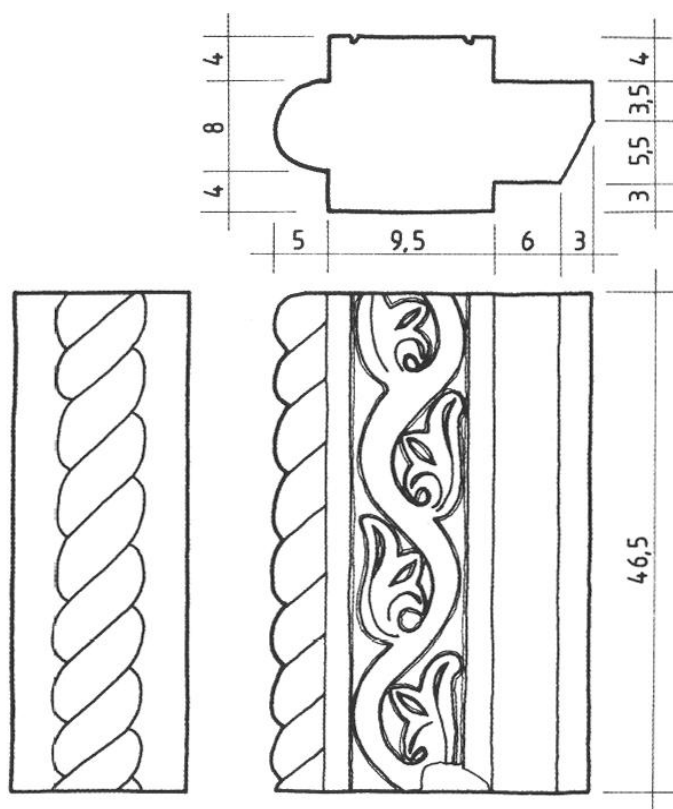

Fig. 8

Gjetur në nefin qendror.

Gur gëlqeror, i thyeshëm, i fosilizuar, i bardhë-okër.

Gjendja e ruajtjes e plotë, çiflosje në gjysmë-kolonë dhe në maskullin (baguette) që inkastrohet.

Përmasat: lartësia 0.465m; gjatësia e përgjithshme 0.235m; trashësia e

përgjithshme 0.16m. Sipërfaqet e rrafshta gdhendur me daltë me teh të drejtë, kurse motivet janë të gdhendura thellë dhe në prerje formojnë trekëndësh.

Fragmenti është pjesë e punuar veç dhe e inkastruar në shtyllën e kangjellës që i përket hyrjes për në sanktuar.

Zbukurimi: në njëren faqe kulpër sinusoidale gjysmëpalmetë gdhendur me kujdesë dhe precizion dhe të kufizuar nga fasha të incizuara⁴⁷. Gjysmë-kolona është e zbukuruar me motivin e litarit.

5. Fragment i paturës së derës ose dritares, ruhet në Muzeun Arkeologjik, Tiranë, nr.inv. 11845, fig. 9

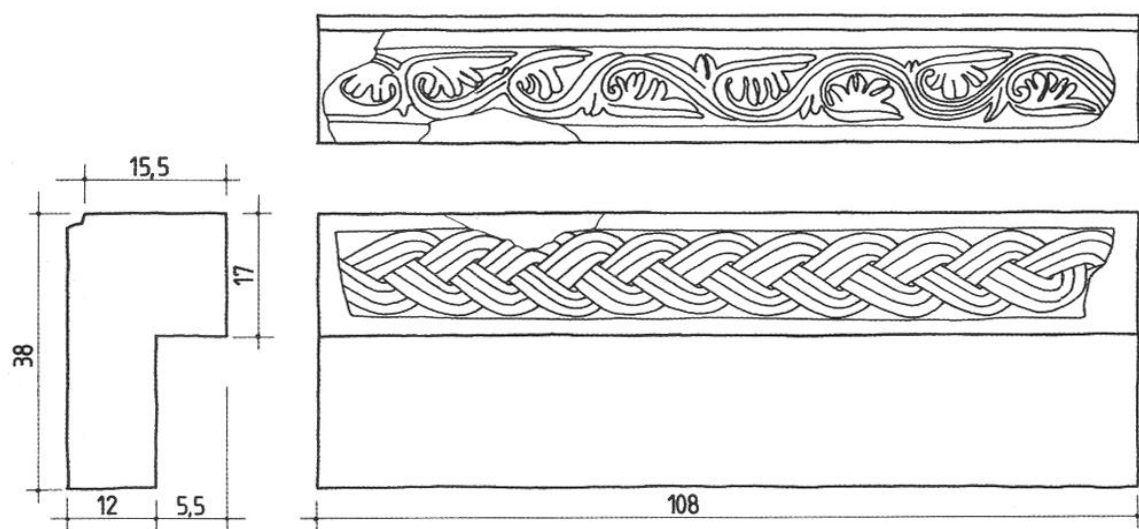

Fig. 9

Gjetur në nefin qendror.

Gur gëlqeror, i thyeshëm, i bardhë-okër.

Gjendja e ruajtjes e plotë, çiflosje në pjesët e zbukuruara.

Përmasat: lartësia 1.08m; gjerësia e përgjithshme 0.175m; trashësia e përgjithshme 0.38m. Ky element është i gdhendur në një bllok të marrë nga monumentet e Bylisit. Sipërfaqet e rrafshta gdhendur me daltë me teh të drejtë, kurse motivet janë të gdhendura thellë dhe në prerje formojnë trekëndësh.

Gdhendja në pjesë të ripërdorura dhe forma paksa e veçantë e bën të vështirë përcaktimin e përdorimit të këtij elementi arkitektonik. Lartësia e vogël, mungesa e elementeve lidhëse me pjesën tjetër që do mbivendosesh, dhe ndërprerja e dekorit në të dy krahët në një farë mase e lidhin me dritaren duke përjashtuar përdorimin si paturë dere.

Zbukurimi: në faqen e përparme (gjerësia 0.155m) zbukuruar me motivin e kulprës sinusoidale gjysmëpalmetë, kurse në faqen e brendshme të paturës (gjerësia 0.17m) motivi i gërshetit me tre gajtan të përbërë secili nga tri fije.

⁴⁷ Ky motiv është i përafërt me ato të kishës së Shën Janit dhe me një fragment të murosur në kishën e Mesopotamit.

**6. Fragment i paturës së derës ose dritares,
ruhet në Muzeun Arkeologjik, Tiranë, nr.inv. 11846, fig 10.1-2**

Gjetur në nefin qendror.

Gur gëlqeror, i thyeshëm, i bardhë-okër.

Gjendja e ruajtjes: vetëm një fragment i thyer në pjesën e sipërme, të poshtme dhe në pjesën e prapëme në vazhdim të paturës.

Përmasat: lartësia e ruajtur 0.236m; gjerësia maksimale 0.148m; trashësia e ruajtur 0.21m.

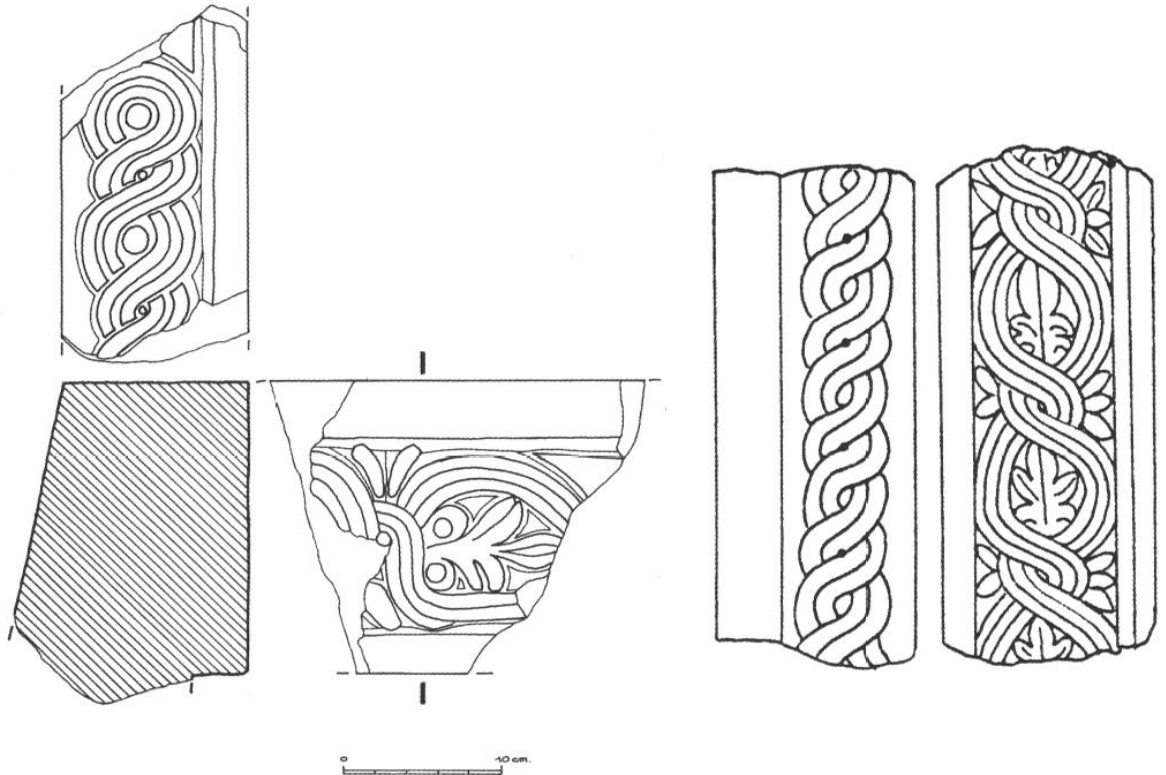

Fig. 10.1-2

Ky element është i gdhendur në një bllok të marrë nga monumentet e Bylisit. Sipërfaqet e rrafshta gdhendur me daltë me teh të drejtë, kurse motivet janë të gdhendura thellë dhe në prerje formojnë trekëndësh.

Zbukurimi: në faqen e parë (gjerësia 0.117m) ruhet vetëm motivi i çifteve të kryqëzuara të leqeve, që përcaktojnë rathë të mëdhenj dhe të vegjël. Faqa tjetër (gjerësia 0.19m) është e zbukuruar me brez rathësh të gërshetuar, nga e cila ruhet gati e plotë njëra, kurse nga tjetra ruhet vetëm fillimi. Midis rathëve një motiv me dy gjethe⁴⁸. Në fushën rrethore të ruajtur është gdhendur motivi i palmetës me pesë gishtore.

⁴⁸ Motivi është i përafërt me një shtyllë të murosur në murin e kishës së S. Vito sul Cesano (Itali), që datohet në shek. IX (G. LEPORE, *Edifici di culto cristiano nella valle Cesano*, f.135, fig. 92) dhe me atë të kryqit prej balte të pjekur të Shën Albertos, pranë Ravenës (T. DUNIN-WASOWICZ, "Pereum" medioevale, "Felix ravenna", IV, 2-1978 (CXVI), f.91, fig. 3), datuar në 1002.

**7. Epistil, ruhet në Muzeun Arkeologjik, Tiranë,
nr. inv. 13761, fig 11.1-2**

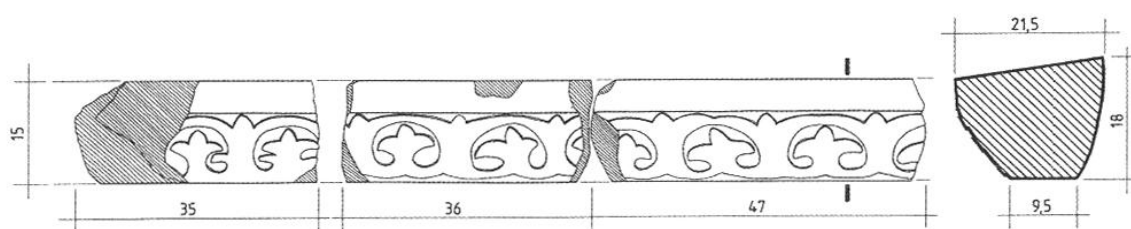

Fig. 11.1-2

Gjetur në nefin qendror.

Gur gëlqeror, i thyeshëm, i bardhë-okër.

Gjendja e ruajtjes: tri fragmente, dy që bashkohen (a+b) dhe një i veçuar (c) thyer në dy anët.

Përmasat: gjatësia (a+b) 0.825m; gjatësia (c) 0.35m; lartësia 0.16m; gjerësia e shtratis mbështetës 0.09m; gjerësia e suprinës 0.21m.

Epistili është gdhendur në një trung kolone tetëkëndëshe të marrë nga monumentet e periudhës helenistike të Bylisit. Sipërfaqet e rrafshita gdhendur me daltë me teh të drejtë, kurse motivet të gdhendura cekët dhe pa precizion.

Zbukurimi: pjesa e përparme e epistilit është e zbukuruar me lulesa trifide të vendosura në dy rreshta. Gdhendja është e cekët dhe motivet janë të trajtuara në mënyrë trashanike dhe me shumë pasaktësi në realizimin e formës së lulesave. Pjesa sipër dekorit vazhdon me një fashë të rrafshët, me lartësi 0.045m.

**8. Kolonë e tejçpuar, ruhet në Muzeun Arkeologjik, Tiranë,
nr. inv. 13773, fig. 12**

Gjetur në portik.

Gur gëlqeror, i bardhë-okër.

Gjendja e ruajtjes: i plotë, dy fragmente që bashkohen.

Përmasat: lartësia 1.315m; diametri maksimal i kolonës 0.24m; diametri i tubit 0.057m-0.07m..

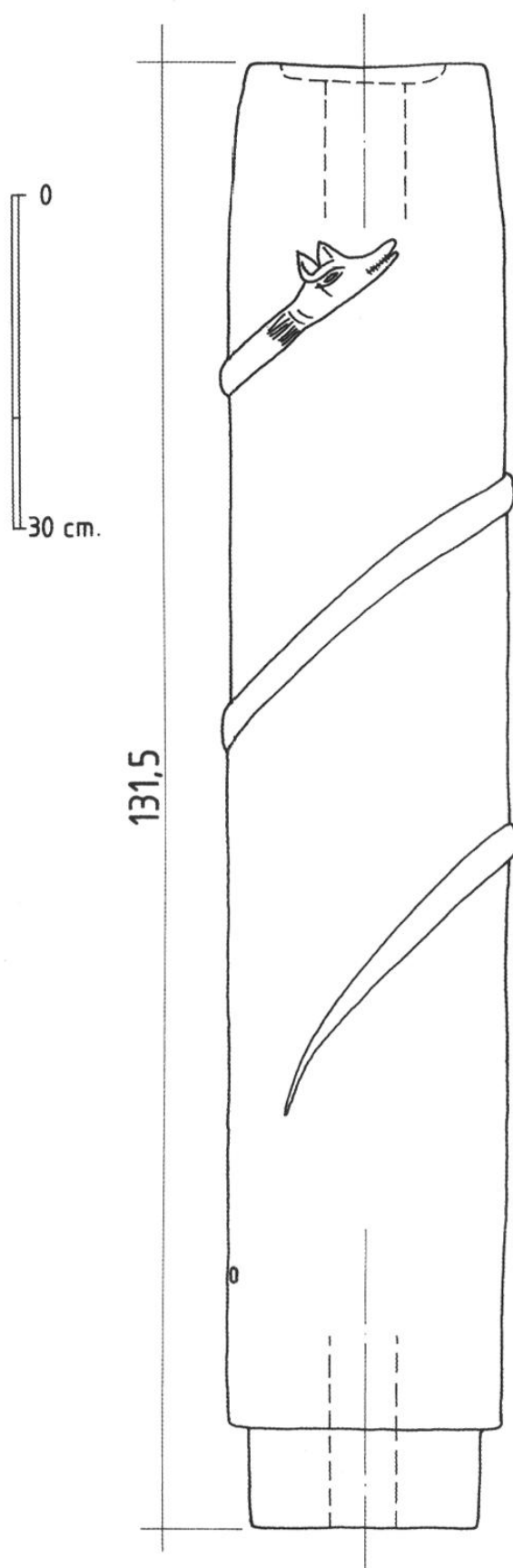

Fig.12

Pjesa fundore është gdhendur në formë cilindrike për t'u inkastruar në një element tjetër; diametri 0.20m; lartësia 0.09m. Në pjesën e sipërme është e gropëzuar në mënyrë rrethore me diametër 0.145m e thellësi 0.017m. Rreth kolonës është përdredhur një gjarpër me kokë përbindëshi, i gdhendur në relief. Koka e përbindëshit është punuar me kujdes duke paraqitur edhe detajet. Në kolonë ka dhe një monogram.

Shumica e elementeve arkitektonike që i takojnë periudhës paleokristiane dhe që lidhen me ndërtimin dhe rindërtimin e shekullit VI pas Kr. të bazilikës së Ballshit, ose që u përkasin bazilikave të Bylisit në shumicën e rasteve janë përdorur si material ndërtimi për muret e fazës së tretë, kurse gjithë elementet arkitektonike që i takojnë shekujve IX-XI janë përdorur vetëm në funksionet për të cilat janë përgatitur. Në këto rrethana, elementet dhe pjesët e ndryshme arkitektonike të gjetura në kishën e Ballshit dhe që i përkasin grupit të shekujve IX-XI, mund të konsiderohen si elemente dokumentuesh në këtë diapazon të gjerë kohor për kohën e ndërtimeve të fazës së tretë dhe për vlerësimin e saj arkitektonik.

Por për ngushtimin e këtij diapazoni kohor dhe për një datim të vetë kësaj skulpture dekorative na vijnë më tepër në ndihmë burimet e shkruara se sa ngjashmëritë dhe krahasimet me qendrat e tjera.

Në se për fazën fillestare dhe atë të zgjerimit, ngjashmëritë e shumta me bazilikat e Bylisit ndihmojnë në përcaktimin e kohës së ndërtimit të tyre gjatë çerekut të

dytë të shek. VI pas Kr., për fazën e tretë skulptura dekorative, deri në stadin e tanishëm të gërmimeve dhe studimeve të bëra në territorin e Shqipërisë duket se më afër është me atë të zbuluar së fundi në kishën e Shën Janit, Sarandë. Nryshimet e vërejtura midis tyre duket se vijnë si rezultat i ndryshimit në kohë. Skulptura dekorative e Ballshit i paraprin deri tani jo vetëm asaj të gjetur në Shën Jan, por dhe atyre pak fragmenteve të Mesopotamit, Durrësit, Butrintit, Elbasanit, Kurjanit, Apolonisë etj. Ngjashmëritë e këtij grupi skulpturor, të gjetur në Ballsh, mund të jenë më të afërta me monumentet e ndërtuara në Gadishullin e Ballkanit dhe në Itali ⁴⁹ por paksa të largëta dhe jashtë koinesë së periudhës paleokristiane⁵⁰.

Pyetja e parë që shtrohet është se me cilën fazë të rindërtimeve lidhet kjo skulpturë dhe në ç'kohë datohet ajo.

Përveç tri fazave kryesore të ndërtimit ka dhe riparime të pjesëshme të bëra në një periudhë më të vonë se faza e tretë, të cilat nuk kanë sjellë ndryshime të dukshme në vetë monumentin, gjë që përjashton që ky grup i skulpturës të lidhet me këto riparime. Pra mbetet vetëm mundësia që ato t'i takojnë fazës së tretë të ndërtimeve.

Nga gërmimet e bëra në Ballsh për zbulimin e kishës dhe murit rrethues të kësaj qendre u pa që mungonte një shtresë arkeologjike midis asaj të shekullit VI pas Kr. dhe asaj IX-XI, gjë që përjashton mundësinë e vazhimit të jetës në këtë qendër për gati më shumë se dy shekuj.

Është e vështirë të thuhet me saktësi në se kisha e Ballshit i ka shpëtuar apo jo shkatërrimeve të bëra gjatë gjysmës së dytë të shekullit VI pas Kr., siç ka ndodhur në Bylis dhe në qendrat e tjera të krahinës së Mallakastrës, por e sigurt do të ishte që pas një braktisje të gjatë ajo pa tjetër do të kish nevojë të paktën për riparime të pjesëshme. Mungesa e këtyre riparimeve tregon se menjëherë pas shekullit VI pas Kr. bazilika ka pësuar një riparim të plotë dhe një gjë e tillë është bërë gjatë mbretërimit bullgar.

Duke u nisur nga burimet e shkruara dhe mbishkrimi i gjetur në Ballsh, periudha më e mundshme për rikonstrukcionin e kësaj bazilike duhet të kenë qenë vitet 864-919, gjë që do ta inkuadronte këtë grup të skulpturës dekorative në këtë limit kohor.

⁴⁹ Përsa i përket stilit dhe motiveve të gdhendura përafërësi mund të ketë me ato të Skripit, A. Grabar, *Sculptures byzantines de Constantinople (IV-X siècle)*, Paris 1963, f. 90-95, tab. XXXIX,3.

⁵⁰ S. Muçaj, *Bylis I*, në botim.

Skënder MUÇAJ

**‘ST MARY’S’ CHURCH, BALLSH (GLAVINICË):
IDENTIFICATION AND DATING PROBLEMS**

In memory of Skënder Anamali.

The ruins of Ballsh’s church excavated by Skënder Anamali, together with the other ruins around it, are known by locals as ‘*ex Manastiri i Shën Mërisë*’ (‘the old monastery of St Mary’). The problem of identifying Ballsh and the monastery of St Mary with the medieval centre of Glavinicë has been and continues to be debated by many historians and archaeologists. Glavinicë is known in written Greek and Bulgarian sources as Κεφαληνία-Κεφαλονία;Γαβηνίτζα-Γλαβενίτζα from the start of the 9th century up to 1751. Ballsh is first mentioned in the 15th century by the Albanians of the Peloponnese, who emigrated from the Mallakstra region during the 13th century and first half of the 14th century, as a village name as well as a surname. These three toponyms are translations of the word ‘head’ in the corresponding languages.

Under Bulgarian rule (851-1018) there was an archbishopric at Glavinicë that was part of the principal archbishopric of Ochrid. *Shën Klementi* (St Clement) of Ochrid (886-916), one of the main figures of the Christian church among southern slaves, also lived at Glavinicë. The main written source that locates Glavinicë in Ballsh is the inscription found in the Ballsh church ruins at the beginning of the 20th century, which refers to the conversion to Christianity of Boris and the Bulgarian people in the 9th century. The similarity of this inscription with the Homatian biography that says: “In Kefalini you can see stone columns with an inscription that records the return and the familiarization of the Bulgarian people with Christ” led us to this view. Most, though by no means all, researchers now accept that Glavinicë was situated in Ballsh, Mallakstra. Koço Zhegu has proposed that Glavinicë was a continuation of the city of Bylis up to the 12th century. The archaeological excavations of late antique monuments in Bylis support his thesis and provide a solution to many problems deriving from the very rich archaeological material found in the ruins of the church of Ballsh. From the data collected so far – historical sources, inscriptions and archaeological material – it can be suggested that the construction and re-building of Bylis walls by Viktorini was probably carried out in 551 or 555, and in any case before 560. After the completion of the Justinian fortifications, partial repairs were carried out, but none of the coins found in the excavations at Bylis are post-Justinian in date. The written

sources suggest that the repairs date from 587-88, when the Avaro-slavs invaded most of the western provinces, leading to the destruction of the Bylis walls. It is difficult to know if this was siege or an attack by a small group not mentioned in contemporary sources. This may be clarified with further excavations. The reconstructions taken place in phase IIIb at Bylis is surely connected with the period after this attack. The available data are of a later period and belong to two short periods. The first one was the second half of the 13th century, in particular 1275-86, when battles took place between the Byzantines and Anzhuins in this area; and the second was 1343-46, during Stefan Dushan's invasions. During this invasion the soldiers or inhabitants used the castle territory, as evidenced by the coins of Stefan Dushan dating from 1346-53, the ceramic material, as well the graves within its territory and the big cemetery at *Shën Gjoni's* (St John's) drinking fountain. No clear building remains have been found to date inside the walls of the ancient city. There are only two possibilities: either, that the fortification phase took place in 587-88 when the city was destroyed and its inhabitants gone; or, that the phase was related to the events of the 13th-14th century. The evidence, though limited, makes us inclined to believe that the fortification phase dates to the 13th-14th century. The city of Bylis ceased to be an inhabited centre after the final destruction of the 6th century, with short-term exceptions when it was used as a military camp (for example by Dushani and the Austro-Hungarian army during the First World War) or as a temporary yard for the salvage of *spolia* from the city ruins (in the 9th-10th century). In 2000 the excavations in the Episcopal Palace continued, and uncovered sporadic medieval material in the surrounding wall. A layer of Early Bulgarian incise-decorated pottery fragments was found on top of the ruins of the palace walls. This is the only 7th-12th century pottery recorded as being found in Bylis. If there had been important buildings such as churches inside the ancient walls of Bylis, their remains would certainly have been identified, as was the case with the paleochristian churches. Ballsh church has experienced much damage and change, not the least as result of reconstructions most visibly undertaken during the 6th century and the medieval period. These reconstructions, the poorly preserved superstructure and the uncertainty regarding its oldest structures have hindered a phased understanding of the changes to the plan and height of the church. The initial building did not include the apse in the northern aisle, nor that in the baptistery or the exonarthex. Later, during the first reconstruction, a portico was added in front of the narthex creating an arcaded front like basilica C. Annexes were also added at the north and south sides. A doorstep constructed in the southern part of the portico shows that the church had a tribune over the narthex and a gallery over the side aisles, reminiscent of similar changes in the basilica at Bylis. The aisles were separated by arcades of piers and pillars, as in basilicas A and D, and these were not changed during the reconstructions. On the whole, in plan the church at Ballsh seems to be a copy of Bylis cathedral baptistery. Although there were fewer changes to the church's layout during the second phase of reconstruction, numerous walls appear to have been built, in some cases straight on top of the foundations. This is most evident at the apsidal-end of the church, which in this period is furnished with three apses, three annexes and a simple sintron that was constructed by reusing the pillars of the sanctuary's colonnade. In this phase the sanctuary's colonnade and the aisle's dividing

arcades changed, the portico is transformed into an exonarthex by building walls between the columns, and other annexes were added to the aisles on the north and south. A semi-circular apse was added to the baptistery's east side. The annexes were constructed with limestone blocks taken mainly from the city walls of Bylis. The use of Hellenistic *spolia* and paleochristian decorative sculptures, taken mainly from the city's cathedral, is characteristic of the second phase of the church's reconstruction. Some architectural and sculptural elements, wrought in limestone and marble decorated with reliefs, are also related to this reconstruction phase. The reliefs are now in the Archaeological Museum of Tirana, the Museum of Medieval Art at Korça, and in the museum at Fier; some fragments are displayed within the ruins of the church. The decorative sculpture is mainly architectural and represents one of the most complete groups of 9th-11th-century material found in Albania. The third phase wall-construction includes mainly architectural elements from the paleochristian period, from the 6th-century construction and reconstruction of the church at Ballsh, and materials from the church at Bylis. The 9th-11th-century architectural elements, in the other hand, are used for their original function. In the excavations carried out at the church of Ballsh and its surrounding walls no archaeological materials belonging to the period between the 6th century and the 9th-11th century were found, indicating that the centre was uninhabited for over two centuries. It is difficult to ascertain if Ballsh church was spared the destruction that took place during the second half of the 6th century in Bylis and in other Mallakstra centres. The absence of repairs after a long period of abandonment indicates that immediately after the 6th century the church underwent a complete reconstruction phase, and that this occurred during the Bulgarian reign. From the written sources and the inscription found in Ballsh, the most probable period for this phase is the years 866-919, which dates the decorative sculpture group within this timeframe.